



ŚLIZGANIE



SOCJALIZACJA



WSPINANIE

INFORMACJE O PRODUKCIE

Wymiary	131 x 322 cm
Strefa bezpieczeństwa	431 x 672 cm
Powierzchnia strefy bezpieczeństwa	22 m ²
Wysokość całkowita	327 cm
Wysokość swobodnego upadku	120 cm
Ilość użytkowników	5
Produkt zgodny z PN-EN 1176-1:2017-12	TAK
Dostępność części zapasowych	TAK
Przedział wiekowy	3-12
Zgodnie z normą PN-EN 1176-1:2017-12 produkt wymaga zastosowania nawierzchni amortyzującej odpowiedniej dla jego wysokości swobodnego upadku.	



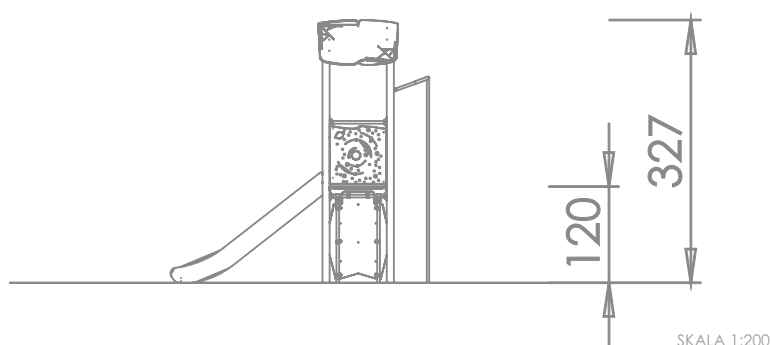
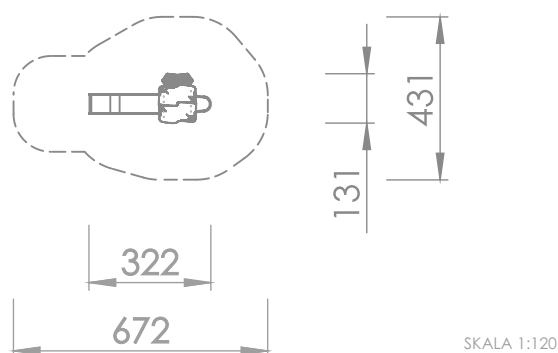

Słupy: rury o średnicy 88,9 mm. Stal czarna S235JR oczyszczona w procesie piaskowania, zabezpieczona przed korozją przez cynkowanie proszkowe i malowanie proszkowe farbami poliestrowymi, odpornymi na UV z atestem QUALICOAT

Dach: dachy wykonane z płyty HDPE o grubości 15 mm

Ślizgawka otwarta ze stali nierdzewnej AISI304. Blacha o grubości 2 mm. Płyty boczne z polietylenu HDPE o grubości 15 mm.

Podesty: wykonane z antypoślizgowej płyty HPL o grubości 13 mm.

Drążki, poręcze i drabinki wykonane ze stali nierdzewnej AISI304. Montowane do słupa za pomocą dedykowanych łączników wykonanych z mocnych stopów aluminiowych. Aluminium zabezpieczone antykorozyjnie w procesie kateforezy oraz malowania proszkowego farbami poliestrowymi, odpornymi na UV z atestem QUALICOAT. Średnica drążka 33,7 mm.

Płyty ścianek z kolorowego trójwarstwowego polietylenu HDPE o grubości 15 mm. Montowane do słupa za pomocą dedykowanych łączników wykonanych z poliamidu formowanego metodą wtryskową.

Płyty ścianek wspinaczkowych z kolorowego tworzywa HPL o grubości 13 mm.

Kamienie wspinaczkowe wykonane z mieszanki kruszyw i kolorowych żywic poliestrowych.

Panele i elementy interaktywne:

-KOSMOS: wykonany z płyty HDPE o grubości 15 mm.

Wszystkie śruby narażone na działanie warunków atmosferycznych wykonane ze stali nierdzewnej.

URZĄDZENIE ZAWIERA:

- 1 x wieża
- 1 x dach
- 1 x ślizgawka nierdzewna
- 1 x rura strażacka
- 1 x ścianka wspinaczkowa

MATERIAŁY:

SŁUPY ZE STALI CZARNEJ S235JR CYNKOWANEJ PROSZKOWO I MALOWANEJ PROSZKOWO FARBAMI POLIESTROWYMI	ŚCIANKI Z KOLOROWEGO TRÓJWARSTWOWEGO POLIETYLENU HDPE O GRUBOŚCI 15 MM	ANTYPOŚLIZGOWA PŁYTA PODESTOWA HPL O GRUBOŚCI 13 MM SERIA: ACTIV	ŁĄCZNIKI PŁYT I LIN WYKONANE Z POLIAMIDU FORMOWANEGO METODĄ WTRYSKOWĄ	
ŚCIANKI Z KOLOROWEGO TWORZYWA HPL O GRUBOŚCI 13 MM	ŚLIZGI ZE STALI NIERDZEWNEJ AISI304, PŁYTY BOCZNE Z POLIETYLENU HDPE O GRUBOŚCI 15 MM	KAMIENIE WSPINACZKOWE WYKONANE Z MIESZANKI KRUSZYW I KOLOROWYCH ŻYWIC	SYSTEM ŁĄCZNIKÓW I KLAMER WYKONANYCH Z MOCNYCH STOPÓW ALUMINIOWYCH	ELEMENTY KONSTRUKCJI WYKONANE ZE STALI NIERDZEWNEJ AISI304