



ŚLIZGANIE



SOCJALIZACJA



WSPINANIE

INFORMACJE O PRODUKCIE

Wymiary	760 x 782 cm
Strefa bezpieczeństwa	1110 x 1132 cm
Powierzchnia strefy bezpieczeństwa	83 m ²
Wysokość całkowita	357 cm
Wysokość swobodnego upadku	163 cm
Ilość użytkowników	33
Produkt zgodny z PN-EN 1176-1:2017-12	TAK
Dostępność części zapasowych	TAK
Przedział wiekowy	3-12
Zgodnie z normą PN-EN 1176-1:2017-12 produkt wymaga zastosowania nawierzchni amortyzującej odpowiedniej dla jego wysokości swobodnego upadku.	



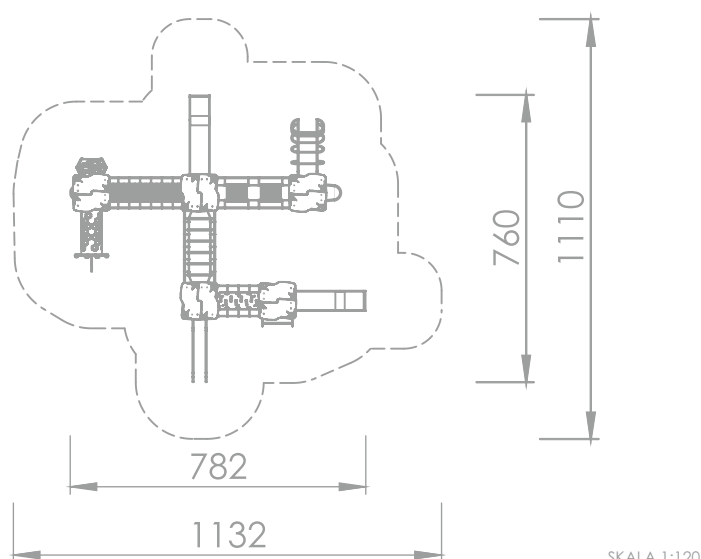

Słupy: rury o średnicy 88,9 mm. Stal czarna S235JR oczyszczona w procesie piaskowania, zabezpieczona przed korozją przez cynkowanie proszkowe i malowanie proszkowe farbami poliestrowymi, odpornymi na UV z atestem QUALICOAT

Zakończenia słupów w postaci czopów z miękkiej gumy EPDM

Dach: dachy wykonane z płyty HDPE o grubości 15 mm

Ślizgawka otwarta ze stali nierdzewnej AISI304. Blacha o grubości 2 mm. Płyty boczne z polietylenu HDPE o grubości 15 mm.

Podesty: wykonane z antypoślizgowej płyty HPL o grubości 13 mm.

Drążki, poręcze i drabinki wykonane ze stali nierdzewnej AISI304. Montowane do słupa za pomocą dedykowanych łączników wykonanych z mocnych stopów aluminium. Aluminium zabezpieczone antykorozyjnie w procesie kataloforezy oraz malowania proszkowego farbami poliestrowymi, odpornymi na UV z atestem QUALICOAT. Średnica drążka 33,7 mm.

Płyty ścianek z kolorowego trójwarstwowego polietylenu HDPE o grubości 15 mm. Montowane do słupa za pomocą dedykowanych łączników wykonanych z poliamidu formowanego metodą wtryskową.

Płyty ścianek wspinaczkowych z kolorowego tworzywa HPL o grubości 13 mm.

Kamienie wspinaczkowe wykonane z mieszanki kruszywa i kolorowych żywic poliestrowych.

Tuba: wykonana metodą rotomouldingu z materiału typu LDPE o wewnętrznej średnicy 53,5 cm i długości 125 cm.

Panele i elementy interaktywne:

-OKNO: wykonane z bezpiecznego poliwęglanu o grubości 8 mm

-BULAJ w kształcie połowy kuli o średnicy 400 mm. Wykonany z termoformowanego poliwęglanu o grubości 5 mm.

Wszystkie śruby narażone na działanie warunków atmosferycznych wykonane ze stali nierdzewnej.

URZĄDZENIE ZAWIERA:

- 5 x wieża
- 5 x dach
- 1 x ślizgawka nierdzewna
- 4 x przejście most
- 1 x tuba
- 1 x rura strażacka
- 1 x rury do ześlizgu
- 2 x drabinka
- 2 x ścianka wspinaczkowa

MATERIAŁY:

<p>SŁUPY ZE STALI CZARNEJ S235JR CYNKOWANEJ PROSZKOWO I MALOWANEJ PROSZKOWO FARBAMI POLIESTROWYMI</p>	<p>ŚCIANKI Z KOLOROWEGO TRÓJWARSTWOWEGO POLIETYLENU HDPE O GRUBOŚCI 15 MM</p>	<p>ANTYPOŚLIZGOWA PŁYTA PODESTOWA HPL O GRUBOŚCI 13 MM SERIA: ACTIV</p>	<p>ŁĄCZNIKI PŁYT I LIN WYKONANE Z POLIAMIDU FORMOWANEGO METODĄ WTRYSKOWĄ</p>	<p>KAMIEŃ WSPINACZKOWE WYKONANE Z MIESZANKI KRUSZYW I KOLOROWYCH ŻYWIC</p>	<p>ELEMENTY KONSTRUKCJI WYKONANE ZE STALI NIERDZEWNEJ AISI304</p>	<p>MODUŁ PRZEJŚCIE WYKONANY Z LINY POLIPROPYLENEJ O ŚREDNICY 16 MM Z RDZENIEM STAŁOWYM</p>
<p>ŚCIANKI Z KOLOROWEGO TWORZYWA HPL O GRUBOŚCI 13 MM</p>	<p>ŚLIZGI ZE STALI NIERDZEWNEJ AISI304, PŁYTY BOCZNE Z POLIETYLENU HDPE O GRUBOŚCI 15 MM</p>	<p>ZAKOŃCZENIA LIN ZACIŚNIĘTE W TULEJACH WYKONANYCH Z WYTRZYMAŁYCH STOPÓW ALLUMINIUM</p>	<p>LINY POLIPROPYLENEJ TYPU PP-MULTISPLIT O ŚREDNICY 16 MM Z RDZENIEM STAŁOWYM</p>	<p>TUBA Z POLIETYLENU LDPE FORMOWANA ROTACYJNIE O WEWNĘTRZNEJ ŚREDNICY 53,5 CM I DL. 125 CM</p>	<p>ZAKOŃCZENIA SŁUPÓW W POSTACI CZOPÓW Z MIĘKKIEJ GUMY EPDM</p>	

